



**ENVASES SANZ BELDA, S.L.**

Tel.: 34 96 236 02 32 - calidad@envasesanzbelda.es - www.envasesanzbelda.es  
Pol. Ind. San José. Avda, Valencia, parc. 7 - Apdo. de Correos 46 - 46812 Aielo de Malferit. Valencia. (España)



## Ficha técnica comercial

# N-1.2 T.N-1.2

Serie NOVA – Versión 21-02-2024

### DATOS TÉCNICOS:

Material:	PP copolímero de primera calidad, apto para el contacto con los alimentos según normativa vigente.
Colores:	Estándar blanco. Consultar para otros colores.
Volumen útil:	1.20 litros
Volumen al borde:	1.35 litros
Peso del bote:	72 g. aprox.
Peso de la tapa:	14 g. aprox.
Peso total:	86 g. aprox.
Sup. de diseño acabado fotográfico:	95 x 363 mm (altura x perímetro)

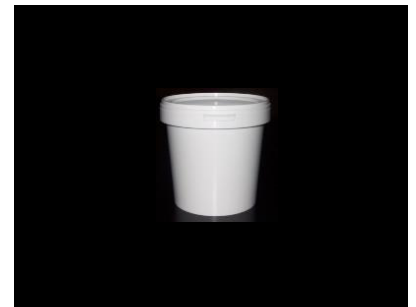

### MEDIDAS:

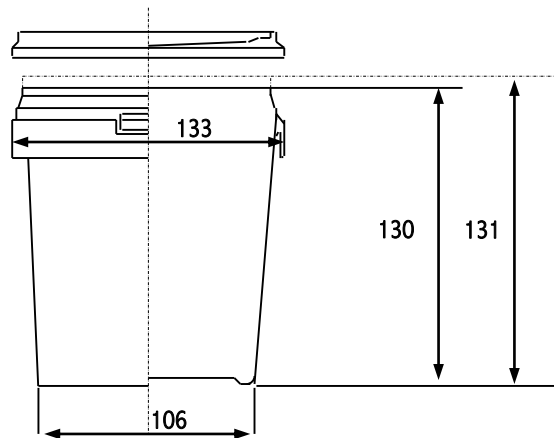

Medidas expresadas en milímetros

### AGRUPACIÓN DE TRANSPORTE:

Botes:	4.000 botes por palet 200 botes por caja, ésta sirve como envase de transporte
Dimensión de la caja:	420 x 290 x 820
Dimensiones del palet:	1250 x 1130 x 1800 (ver dibujo)
Tapas:	500 tapas por caja, ésta sirve como envase de transporte
Dimensión de la caja:	290 x 235 x 685

