



ENVASES SANZ BELDA, S.L.

Tel.: 34 96 236 02 32 - calidad@envasesanzbelda.es - www.envasesanzbelda.es
Pol. Ind. San José. Avda, Valencia, parc. 7 - Apdo. de Correos 46 - 46812 Aielo de Malferit, Valencia. (España)



Ficha técnica comercial

M.N-0.80 T.M-0.80

Serie MASTER NOVA – Versión 26-07-2023

DATOS TÉCNICOS:

Material:	PP copolímero de primera calidad, apto para el contacto con los alimentos según normativa vigente.
Colores:	Estándar blanco. Consultar para otros colores.
Volumen útil:	0.8 litros
Volumen al borde:	0.9 litros
Peso del cubo:	47 g. aprox.
Peso de la tapa:	15 g. aprox.
Peso de la tapa:	15 g. aprox.
Peso total:	62 g. aprox.
Sup. de diseño acabado fotográfico:	75 x 335 mm (altura x perímetro)



MEDIDAS:

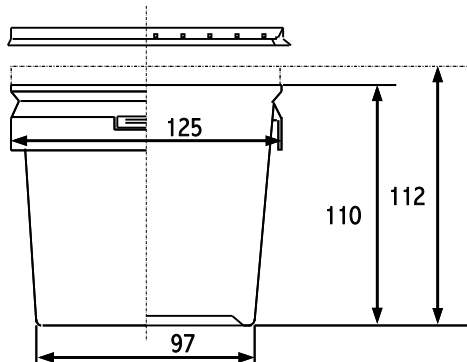

Medidas expresadas en milímetros

AGRUPACIÓN DE TRANSPORTE:

Botes:	6.500 botes por palet 250 botes por caja, ésta sirve como envase de transporte
Dimensión de la caja:	370 x 250 x 895
Dimensiones del palet:	1250 x 1000 x 2000 (ver dibujo)
Tapas:	500 tapas por caja, ésta sirve como envase de transporte
Dimensión de la caja:	210 x 490 x 630

